

Betriebsanleitung

Originalbetriebsanleitung

Drehrohrverteiler



Ambros Schmelzer & Sohn GmbH & Co. KG
Dr.-Zimmer-Str. 28, 95679 Waldershof
Telefon 0049 (0) 9231-9792-0 Fax 0049 (0) 09231-72697
E-Mail info@a-schmelzer.de
www.a-schmelzer.de

Inhaltsverzeichnis

1	Allgemeines.....	4
1.1	Vorwort.....	4
1.2	Symbolerklärung	5
2	Beschreibung	6
2.1	Bezeichnung	6
2.2	Allgemeine Beschreibung.....	6
2.3	Technische Daten	7
2.3.1	Lieferumfang	7
2.3.2	Umgebungsbedingungen	7
3	Technische Daten	8
4	Bestimmungsgemäße Verwendung.....	8
5	Sicherheitshinweise.....	9
5.1	Standicherheit	9
5.2	Zu treffende Schutzmaßnahmen	9
5.3	Sicherheitshinweise zum Transport, zur Handhabung und zur Lagerung	10
6	Montage	10
7	Inbetriebnahme und Betrieb	14
7.1	Hinweise zur Inbetriebnahme und Ausbildung des Betriebspersonals	14
7.2	Betrieb.....	14
8	Wartung und Instandsetzung.....	15



Vor Inbetriebnahme diese Anleitung lesen und beachten

1 Allgemeines

1.1 Vorwort

Diese Anleitung wurde erstellt unter Beachtung der Maschinen-Richtlinie der EU (06/42/EG) umgesetzt durch das Produktsicherheitsgesetz und soll es erleichtern, die bestimmungsgemäßen Einsatzmöglichkeiten zu nutzen. Die Anleitung enthält wichtige Hinweise, das Produkt sicher und sachgerecht zu betreiben. Ihre Beachtung hilft durch Konstruktions- und Sicherheitsmaßnahmen nicht vermeidbare Restgefahren, Reparaturkosten und Ausfallzeiten zu vermindern und die Zuverlässigkeit und die Lebensdauer des Produkts und der Zubehörteile zu erhöhen.

Die Anleitung muss ständig am Einsatzort des Produktes verfügbar sein.

Die Anleitung ist von jeder Person zu lesen und anzuwenden, die mit Bedienung und Handhabung, Instandhaltung (Wartung, Inspektion, Instandsetzung) beauftragt ist.

Die Anleitung ist an jeden nachfolgenden Besitzer oder Benutzer weiterzugeben.

Neben der Anleitung und den im Verwenderland und am Einsatzort geltenden, verbindlichen Regelungen zur Unfallverhütung wie „Vorschriften für Sicherheit und Gesundheitsschutz der landwirtschaftlichen Berufsgenossenschaft“ sind auch die anerkannten fachtechnischen Regeln für sicherheits- und fachgerechtes Arbeiten zu beachten.

Das Urheberrecht für die Anleitung bleibt Eigentum der Fa. Schmelzer und darf ohne deren schriftliche Einwilligung nicht kopiert oder Dritten zugänglich gemacht werden.

Hersteller:

Ambros Schmelzer & Sohn GmbH & Co. KG

Dr.-Zimmer-Str. 28





95679 Waldershof

Tel.: 09231 / 9792-0

Fax: 09231 / 72697

www.a-schmelzer.de

1.2 Symbolerklärung

	Fußschutz benutzen
	Handschutz benutzen
	Gebrauchsanweisung beachten
	Kopfschutz benutzen
	Warnung vor einer Gefahrenstelle

2 Beschreibung

2.1 Bezeichnung

Drehrohrverteiler für den Einbau in eine Fallrohrleitung

2.2 Allgemeine Beschreibung

Der Drehrohrverteiler besteht im Wesentlichen aus einem Blechgehäuse, an dem ein Anschlussstutzen und mehrere Abgänge angebracht sind. Die Verstellung der Verteilung kann mittels einer Verlängerungsstange erfolgen.

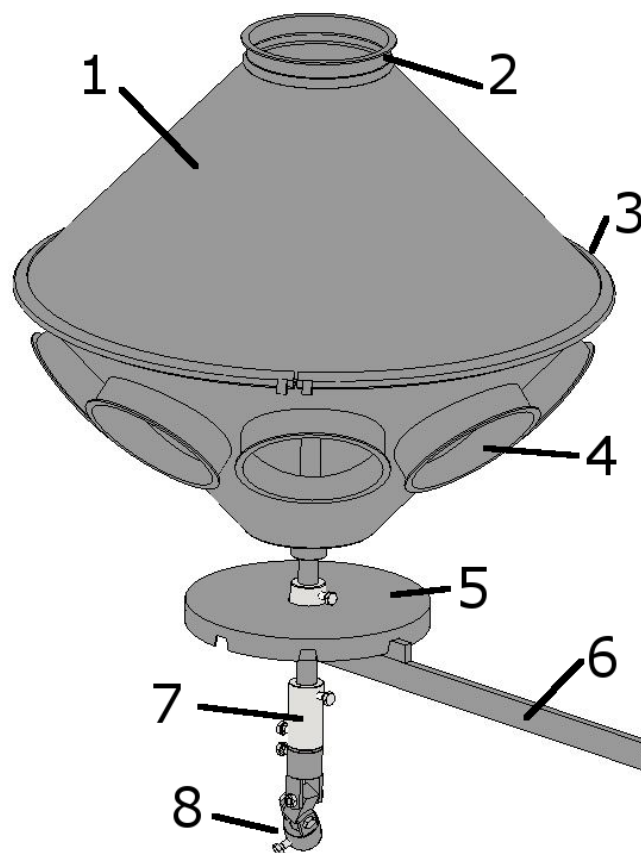

1	Gehäuse
2	Einlaufstutzen mit einem Bord für die Spannringverbindung
3	Gehäuseverbinder
4	Mehrere Auslaufstutzen, jeweils mit einem Bord für die Spannringverbindung
5	Stellkranz
6	Fixierhebel
7	Einstellbuchse
8	Verbindungsgelenk

2.3 Technische Daten

2.3.1 Lieferumfang

- Drehrohrverteiler

2.3.2 Umgebungsbedingungen

Vor übermäßiger Hitze schützen. Trocken und nicht in aggressiven oder korrosiven Medien lagern.

Betriebsbedingungen: Temperaturbereich: 0...50 °C. Unter 0° kann es unter Umständen dazu kommen, dass die Verstellung vereist und nur noch schwergängig funktioniert.

Druck: Üblicher Atmosphärischer Luftdruck

Vor Spritzwasser und vor Regen schützen

3 Technische Daten

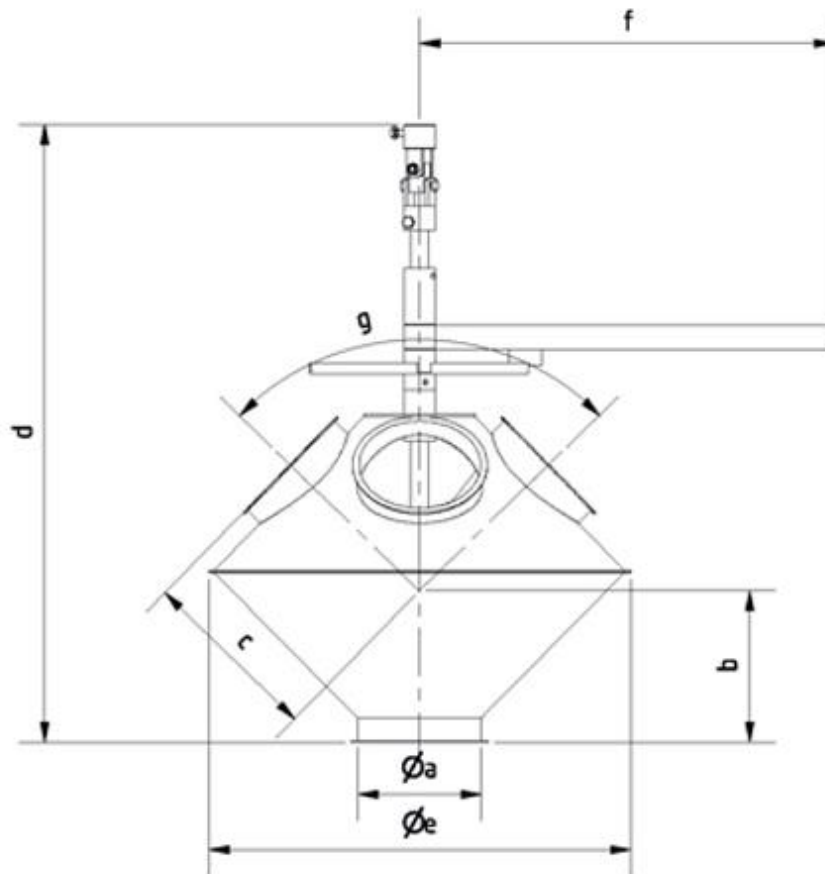

Typ	a	b	c	d	e	f	g	Anzahl der Abgänge	Gewicht	Materialstärke	Artikelnummer
150	149	109	156	700	589	520	90°	4	12	1,5	4010025015667
150	149	109	156	700	589	520	90°	4	14,7	2	4010025015671
200	199	173	220	764	653	520	90°	4	24,5	2	4010025015675
250	249	281	328	872	761	520	90°	4	33,9	2	4010025015689
150	149	848	400	575	818	520	90°	6	13,5	1,5	4010025015668
150	149	848	400	575	818	520	90°	6	17,5	2	4010025015672
200	199	948	526	701	918	520	90°	6	31	2	4010025015676
250	249	1102	643	818	1072	520	90°	6	44,5	2	4010025015690
150	149	73	398	848	818	520	90°	8	15,0	1,5	4010025015669
150	149	73	398	848	818	520	90°	8	19,4	2	4010025015673
200	199	173	498	948	918	520	90°	8	34,3	2	4010025016577
250	249	327	652	1102	1072	520	90°	8	49,2	2	4010025015691

4 Bestimmungsgemäße Verwendung

Der Drehrohrverteiler ist für die Verteilung von Getreide und Ölsaaten bestimmt (Weizen, Roggen, Gerste, Hafer, Mais). Der Durchmesser des Fördergutes sollte $\geq 1,5\text{mm}$ betragen. Die maximale Kornfeuchte darf 18% nicht überschreiten.

- Jede darüber hinausgehende Verwendung gilt als nicht bestimmungsgemäß. Für hieraus resultierende Schäden haftet der Hersteller nicht; das Risiko hierfür trägt allein der Benutzer
- Zur bestimmungsgemäßen Verwendung gehört auch die Einhaltung der vom Hersteller vorgeschriebenen Betriebs-, Wartungs- und Reinigungsvorschriften
- Eigenmächtige Umbauten sind nicht zulässig

5 Sicherheitshinweise

5.1 Standsicherheit

Im fertig montierten Zustand ist die Standsicherheit sichergestellt. Insbesondere bei der Montage und Wartung sind die Einzelteile hingegen gegen Umfallen zu sichern.

5.2 Zu treffende Schutzmaßnahmen

Insbesondere bei der Montage ist ein ausreichender Fuß- und Handschutz zu tragen. Bei der Anhebung eines der Bauteile über Kopf ist ein angemessener Kopfschutz zu tragen.



5.3 Sicherheitshinweise zum Transport, zur Handhabung und zur Lagerung

Bei allen Transport-, Hebe- oder Verschiebearbeiten sind alle einschlägigen Sicherheitsvorschriften einzuhalten. Dazu gehört auch, dass nur geprüfte und geeignete Hebezeuge verwendet werden.

- Der Aufenthalt unter einer schwebenden Last ist generell verboten.
- Hebezeuge mit ausreichender Tragkraft verwenden.
- Ggf. erforderliche Transportsicherung anbringen.
- Gegen Abrutschen sichern.
- Unfallverhütungsvorschriften beachten.

Gegen Herabfallen von Personen sind Sicherheitsmaßnahmen wie bspw. Gurte oder Arbeitsbühnen zu verwenden und die Unfallverhütungsvorschriften und sonstige Regeln zu beachten.

6 Montage

1. Der Drehrohrverteiler wird mittels eines handelsüblichen Spannringsystems an der Rohrleitung befestigt. Ist die Rohrleitung darüber schon länger als 1,5m ohne Abstützung, ist anzuraten den Drehrohrverteiler oder die Rohrleitung mit geeigneten Mitteln beispielsweise an der Wand abzustützen.

Generell gilt: Bestehen Zweifel an der Tragfähigkeit der Rohrleitung als solche ist der Drehrohrverteiler abzustützen. Es können auch die Abgangsrohrleitungen unterhalb des Drehrohrverteilers abgestützt werden.

Besonderheiten bei Spannringverbindungen:

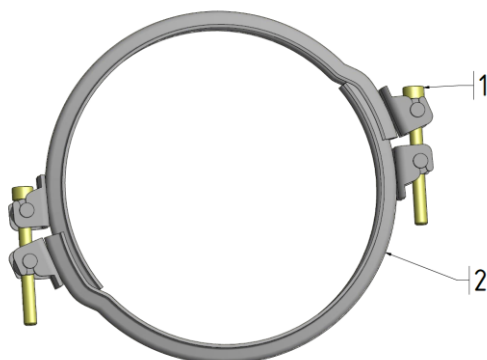

Pos. 1: 2 Schrauben inkl. Mutter.

Pos. 2: 2 Spannringhälften.

- Legen Sie die zu verbindenden Rohrteile aneinander. Beachten Sie dabei die Ausrichtung nach den Mittelachsen, um Spannungen durch fehlerhafte Montage vorzubeugen.
- Entfernen Sie die Schutzfolie der Dichtung des Spannrings und lockern Sie die Spannschraube (gelb verzinkte Mutter) (Pos. 1). Klappen Sie diese anschließend heraus um den Spannring zu öffnen.
- Legen Sie den Spannring (Pos. 2) über die Bördelverbindung und schließen Sie diesen.

- Ziehen Sie abschließend die Spannschraube beidseitig und mit gleicher Kraft fest.



Ausreichende Befestigung der Rohrteile muss gewährleistet sein (stützen oder hängen Sie weitere Rohre alle 3 - 4 Meter ab)! Beachten Sie dabei die Tragfähigkeit des Gebäudes, der Stützkonstruktion und mögliche Auswirkungen des Rohrinhaltes.

2. Arretieren Sie den Fixierhebel (6) an einer geeigneten Stelle Ihrer Rohrleitung oder Befestigen Sie den Fixierhebel an der Wand o.ä.

Beachten Sie dabei,

- dass der Fixierhebel oben und unten noch ausreichend Spiel aufweist.
- dass der Fixierhebel keiner Rohrleitung (falls diese noch nicht montiert ist) im Weg ist.

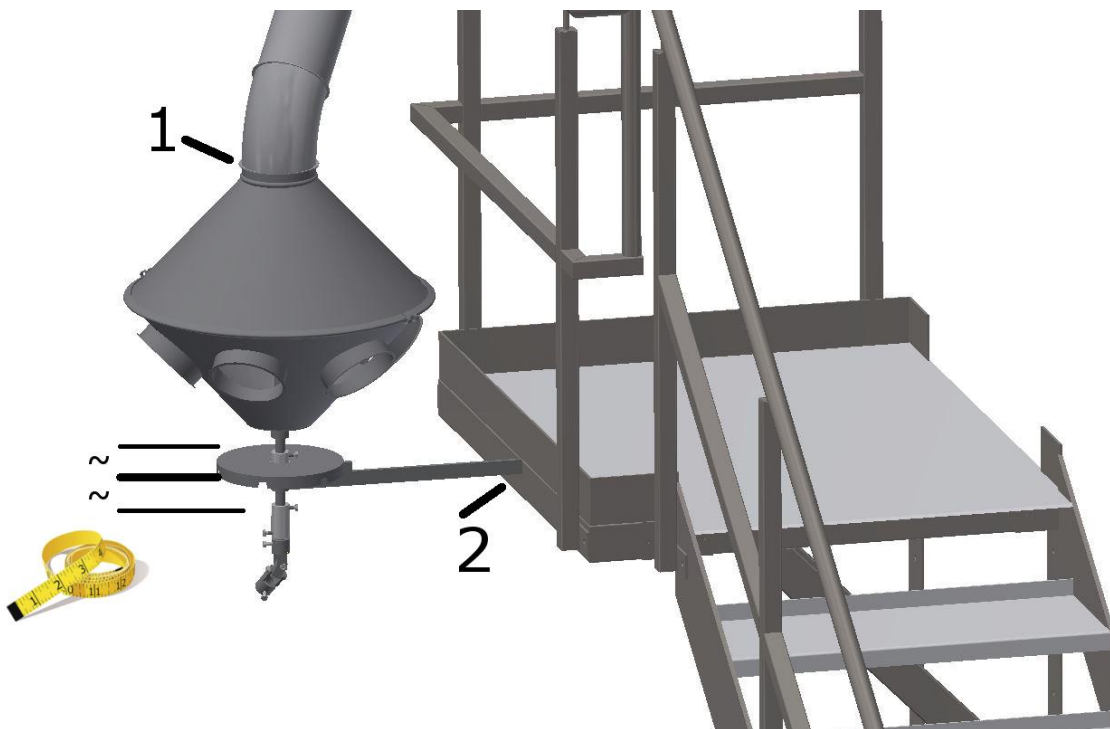

3. Lockern Sie die Einstellschraube am Drehkranz (5), sodass dieser frei drehbar im Verhältnis zum Innenrohr ist



4. Drehen Sie nun das Innenrohr so, dass es über einen Auslauf steht. Drehen Sie den Drehkranz so, dass er an dem Fixierhebel einrastet.

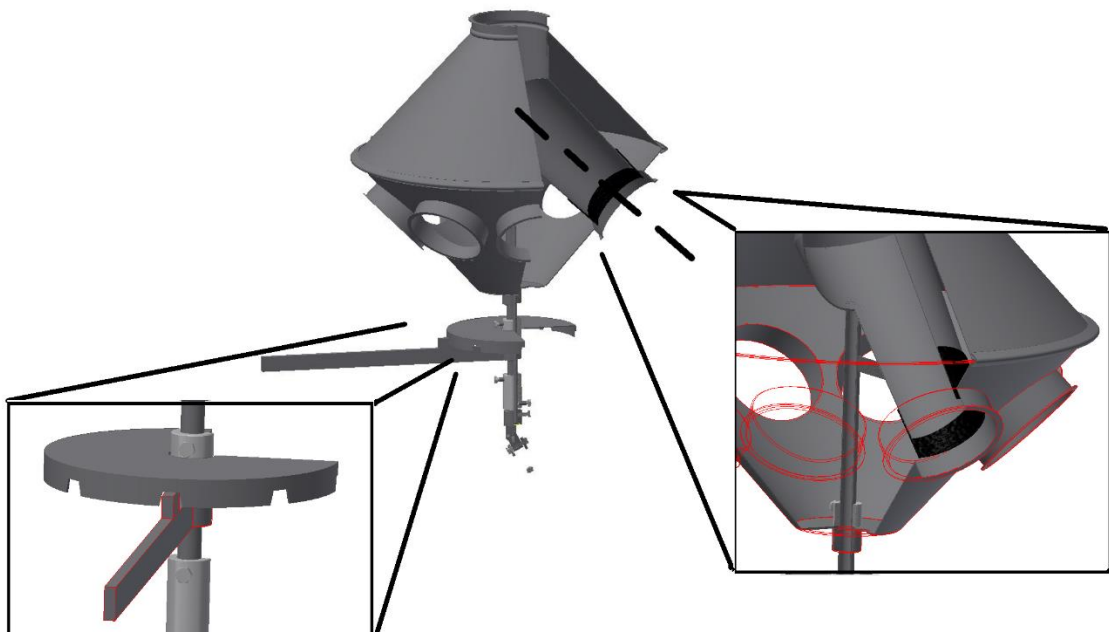

5. Stecken Sie nun eine Verlängerung in die untere Aufnahme des Kreuzgelenks (8, Innendurchmesser 22mm) und schrauben diese fest
6. Durch Anheben der angebauten Verlängerung können Sie nun die gewünschte Position einstellen. Fixieren Sie beim ersten Anheben die Einstellbuchse (7) unterhalb des Fixierhebels

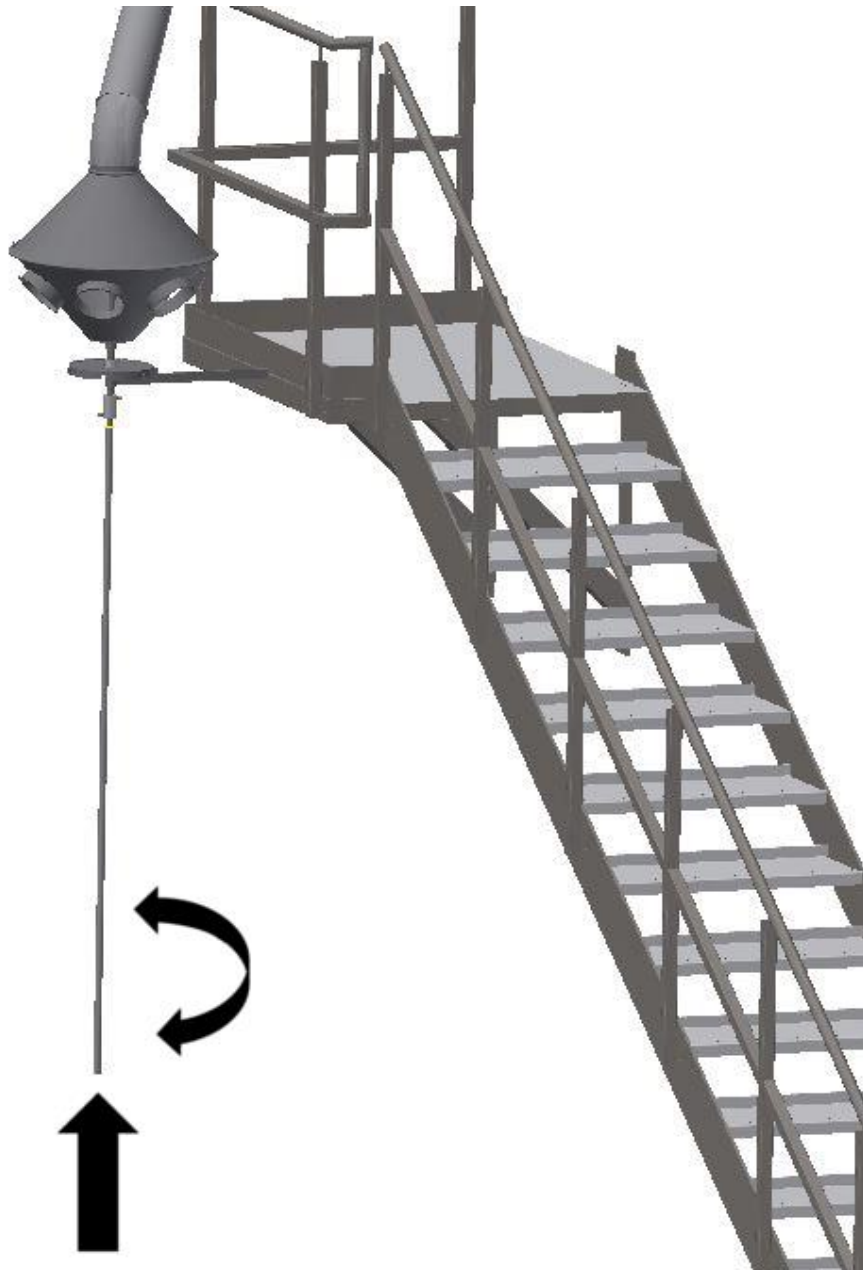

7. Nun können Sie weitere Rohrleitungsteile an den Drehrohrverteiler montieren



7 Inbetriebnahme und Betrieb

7.1 Hinweise zur Inbetriebnahme und Ausbildung des Betriebspersonals

Vor Inbetriebnahme muss diese Anleitung gelesen und verstanden werden. Bei weiteren Fragen wenden Sie sich vor Inbetriebnahme an Ihren Fachhändler.

Die Anleitung ist jederzeit insbesondere dem Bedienpersonal zugänglich aufzubewahren.

Das Betriebspersonal sollte mit den allgemeinen Unfallverhütungsvorschriften vertraut sein.

7.2 Betrieb

- Prüfen Sie vor Inbetriebnahme den Sitz der Verbindungselemente und ziehen Sie diese ggf. nach.
- Prüfen Sie die Stützelemente der Rohrteile.
- Zu große Strömungsgeschwindigkeiten (Zu große Fallhöhen oder zu Steile Winkel) sollten, wenn möglich, vermieden werden (Verringerung des Verschleißes).

- Stellen Sie weiterhin sicher, dass sich keine Fremdkörper im Drehrohrverteiler befinden, welche diesen verstopfen könnten.
1. Heben sie die Verlängerung leicht an, um den Drehkranz aus dem Fixierhebel zu heben.
 2. Drehen Sie nun den Drehkranz mit der Verlängerung zur nächsten Position. Durch Ablassen des Gestänges rastet der Drehkranz nun ein.

8 **Wartung und Instandsetzung**

Der Drehrohrverteiler ist mindestens 1x pro Jahr auf Verschleiß und Verstopfung hin einer optischen Prüfung zu unterziehen ggf. zu reinigen.

Bei starker Korrosion sind die entsprechenden Teile auszutauschen bzw. der Drehrohrverteiler außer Betrieb zu nehmen.

Nur Originalersatzteile des Herstellers verwenden.